

NOUVEAU MINI DUPLEX UNIQUE SUR LE MARCHE



- 25 m² extérieur
- 24 m² intérieur RDC +
- 20 m² intérieur R1 +
- 16,30 m² de terrasse découverte avec pergola autoportée



NOUVEAU MINI DUPLEX

-20 M²



Selon plan déposé: Propriété exclusive de Transylvanie Habitat toute utilisation et reproduction interdite Code de la propriété intellectuelle - Article L111-1

MINI DUPLEX XL pour les petits emplacements

-25 M²

La nouveauté de cette année avec une offre élargie avec deux chambres à l'étage et l'ensemble sur une petite surface au sol

- 24 m² intérieur RDC + • 20 m² intérieur R1



ARGUMENTS MARKETING :



Imaginer un type d'évasion :

- environnemental
- confortable
- fixe
- fonctionnel et esthétique
- expérience tournée vers la nature et le dépaysement
- modulable
- qui se décline en espaces de restauration, de loisirs et de détente et un espace nuit à l'étage

Renouveler le concept de l'hôtellerie de plein air, dans un esprit contemporain et élégant, de pouvoir repenser ses équipements et ses services en fonction des



MINI DUPLEX plan rdc

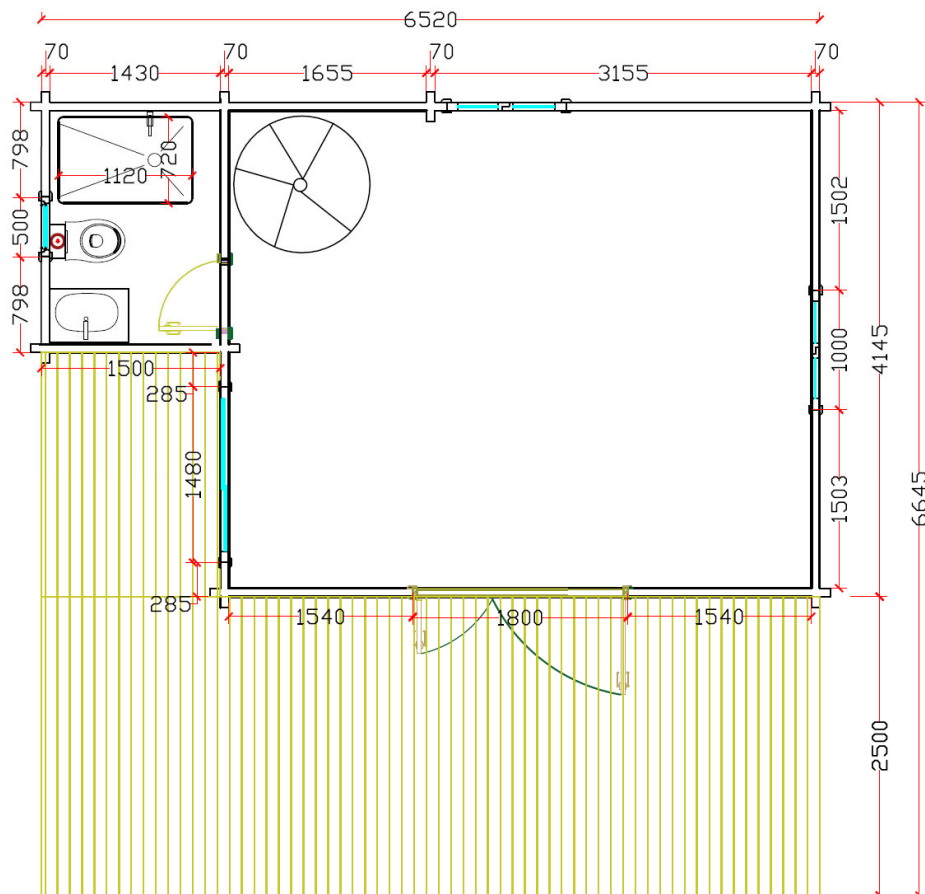

- 25 m² extérieur
- 24 m² intérieur RDC +
- 20 m² intérieur R1 +
- 16,30 m² de terrasse découverte avec pergola autoportée







Ces nombreuses ouvertures sur l'extérieur sans sacrifier l'intimité de ses occupants apporte une expérience différentes et originale . Il n'est pas difficile de s'imaginer en train de profiter en famille ou entre amis d'une soirée sur la terrasse et dans la pièce à vivre en préservant l'espace nuit à l'étage.

MINI DUPLEX plan étage

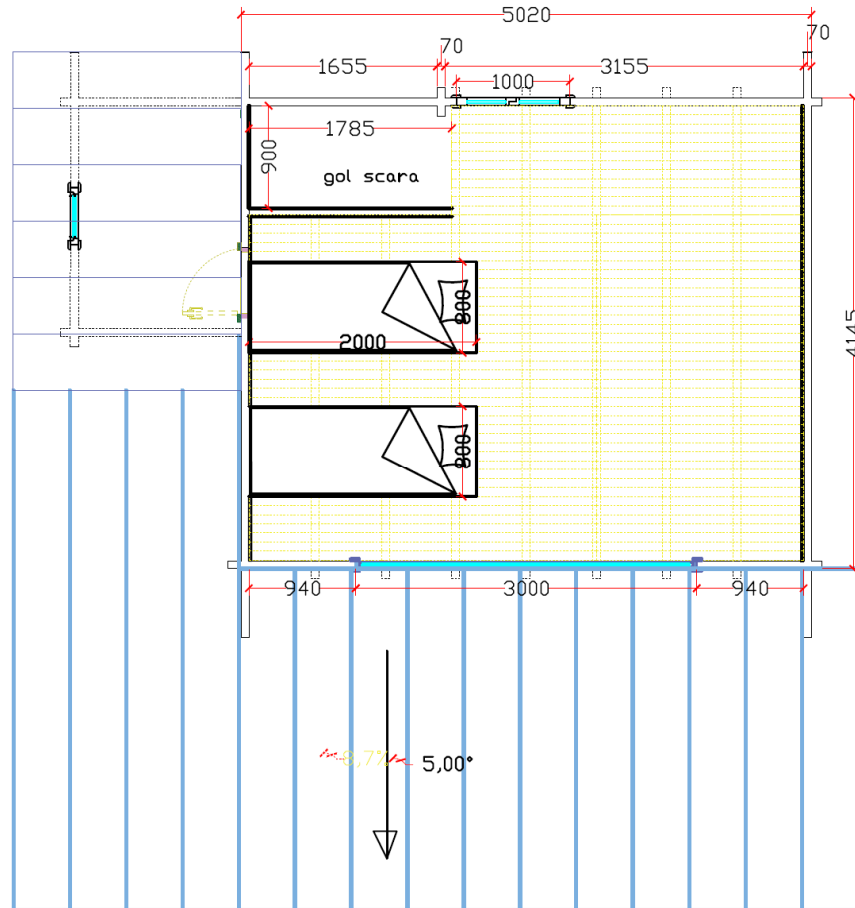

- 25 m² extérieur
- 24 m² intérieur RDC
- +
- 20 m² intérieur R1 +
- 16,30 m² de terrasse découverte avec pergola autoportée

LE MINI DUPLEX est le plus compact de nos chalets



Pourquoi « compact » plutôt que « petit » ?

Parce que pour Transylvanie Habitat, séparer l'espace de 20 m² en deux : un espace nuit et un espace jour faisait perdre beaucoup trop d'habitabilité à l'ensemble sur cette surface. Nous avons donc privilégié des solutions d'aménagement originales, afin de rendre ergonomique le chalet en une seule et même surface mais avec deux espaces distinctes, un espace nuit à l'étage et un espace jour avec une belle terrasse. L'intérieur est donc optimisé pour garantir un espace à vivre confortable.

Le MINI DUPLEX est donc destiné à l'accueil de 2 ou 4 personnes pour des séjours, vacances ou week-end en amoureux ou avec de jeunes enfants. Ces nombreuses ouvertures sur l'extérieur sans sacrifier l'intimité de ses occupants apporte une expérience différentes et originale . Il n'est pas difficile de s'imaginer en train de profiter en famille ou entre amis d'une soirée sur la terrasse et dans la pièce à vivre en préservant l'espace nuit à l'étage.



NOUVEAU MINI DUPLEX

- de 20 M²



Selon plan déposé: Propriété exclusive de Transylvanie Habitat toute utilisation et reproduction interdite Code de la propriété intellectuelle - Article L111-1

LE DUPLEX : une offre différenciante



Notre chalet duplex, lancé il y a 3 ans dans sa version 35 m² plus 17 m² offre un grand panel de configuration et correspond au plus grand nombre . Fort de ce succès avec ce chalet familial nous avons souhaité poursuivre le concept plus loin. Nous avons réinventé le concept du chalet pour 2 ou 3 personnes avec une réflexion poussée et de nouveaux codes car le marché actuel n'offre pas de modèle originaux et cocooning pour les séjours en amoureux ou avec un jeune enfant . Nous sommes heureux de vous présenter le MINI DUPLEX.

Le full options est de mise et cela va jusqu'au Jacuzzi intégré dans les terrasses et donnant de fabuleuses perspectives de développement.

Il en résulte des locations louées de 25 à 30 % plus chères , car oui le chalet se loue plus cher avec des réservations très tôt dans la saison, en raison de la pénurie de ce type d'hébergement.



ARGUMENTS MARKETING :



Imaginer un type d'évasion :

- environnemental
- confortable
- fixe
- fonctionnel et esthétique
- expérience tournée vers la nature et le dépaysement
- modulable
- qui se décline en espaces de restauration, de loisirs et de détente et un espace nuit à l'étage

Renouveler le concept de l'hôtellerie de plein air, dans un esprit contemporain et élégant, de pouvoir repenser ses équipements et ses services en fonction des lieux.

MINI DUPLEX avec de grandes ouvertures



**BLACK
EDITION**



**BLACK
EDITION**



MINI DUPLEX XL pour les petits emplacements

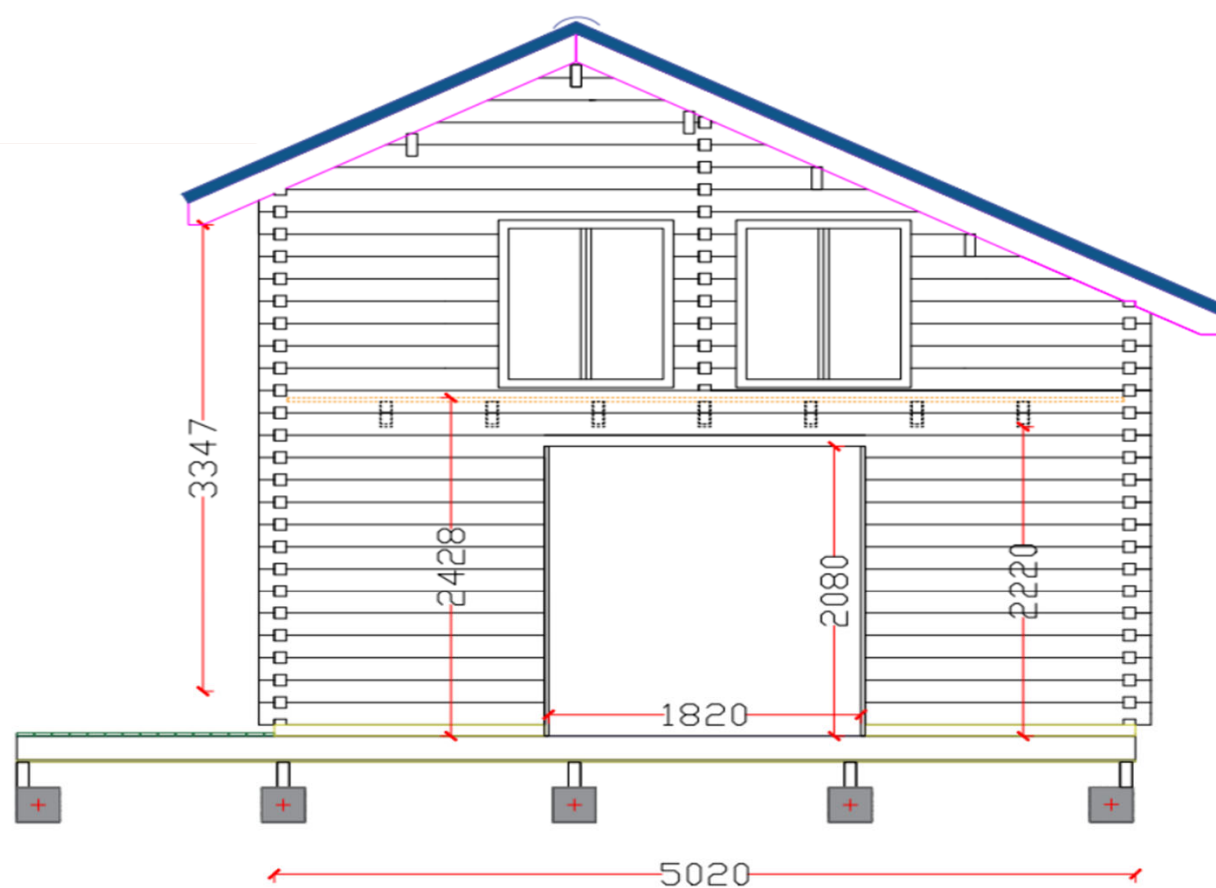

- 25 m² extérieur
- 24 m² intérieur RDC
- +
- 20 m² intérieur R1 +
- 16,30 m² de terrasse découverte avec pergola autoportée

fatada 1 



MINI DUPLEX option terrasse couverte

miniduplex 20 mp

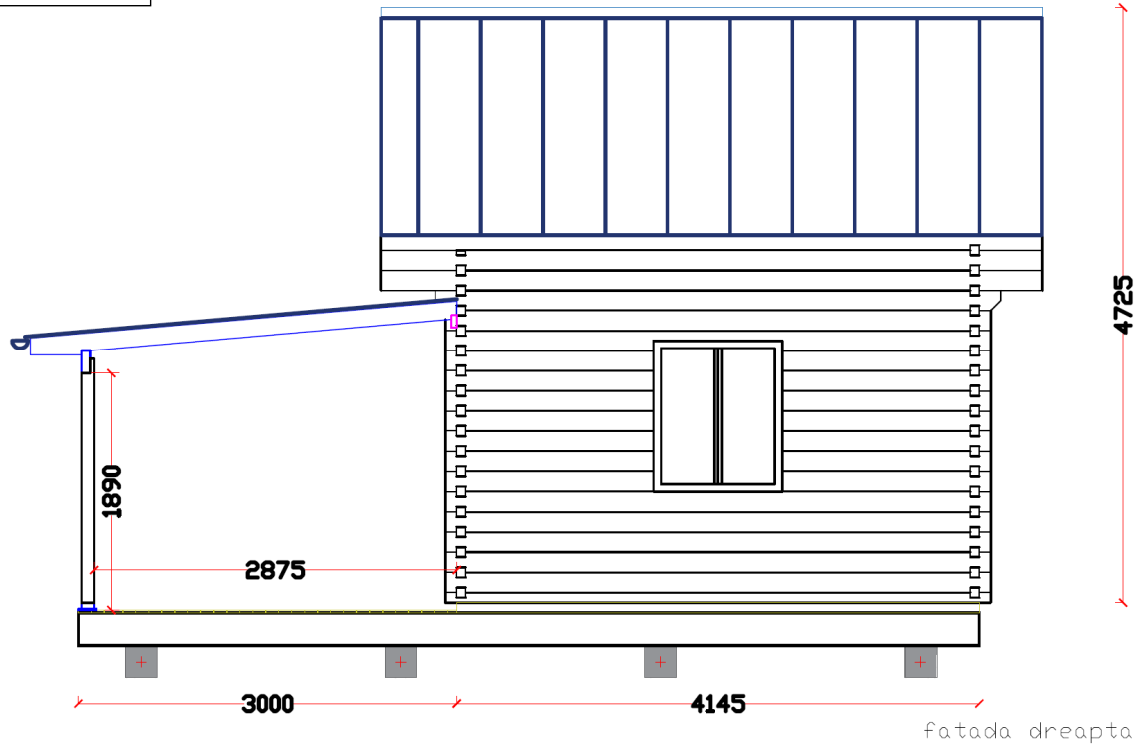

MINI DUPLEX XL pour les petits emplacements



miniduplex 2022

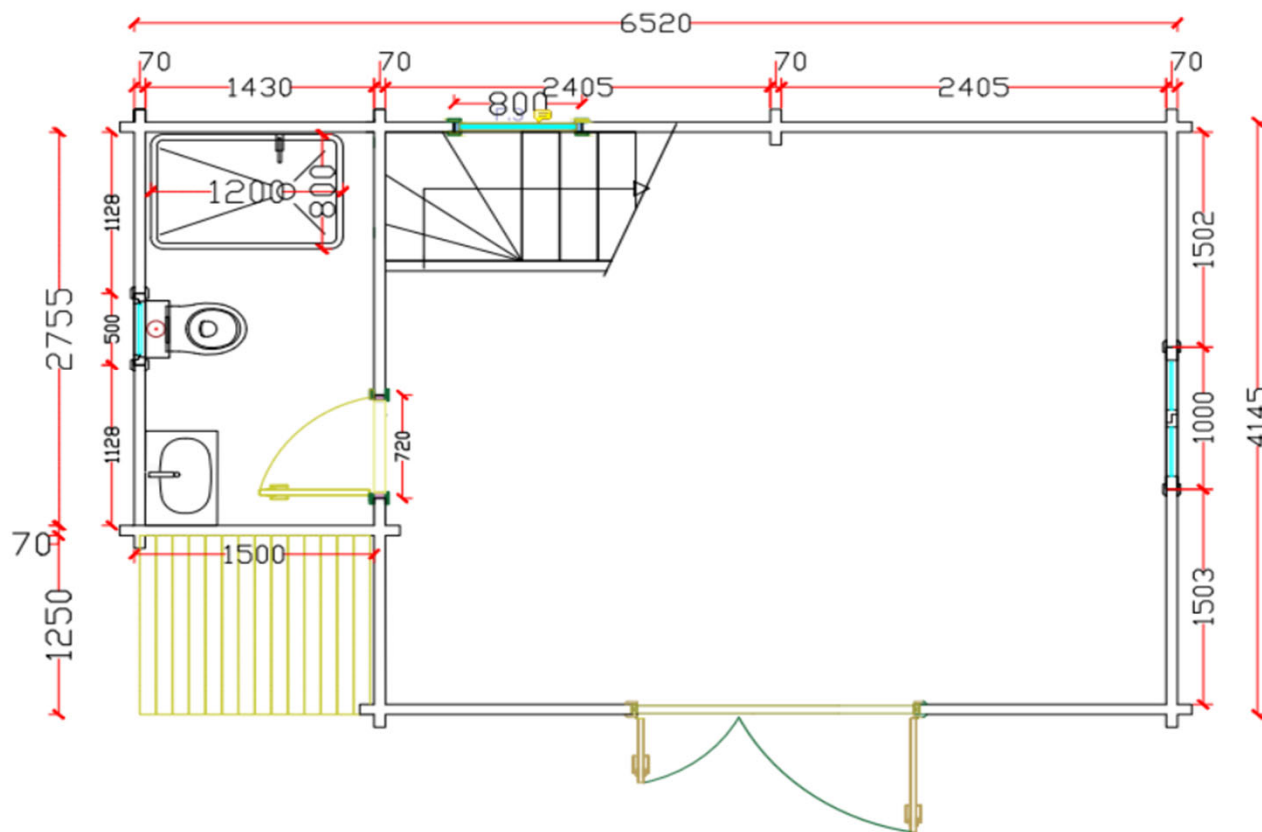

- 25 m² extérieur
- 24 m² intérieur RDC
- +
- 20 m² intérieur R1 +
- 16,30 m² de terrasse découverte avec pergola autoportée



MINI DUPLEX XL 2 CHAMBRES pour les petits emplacements

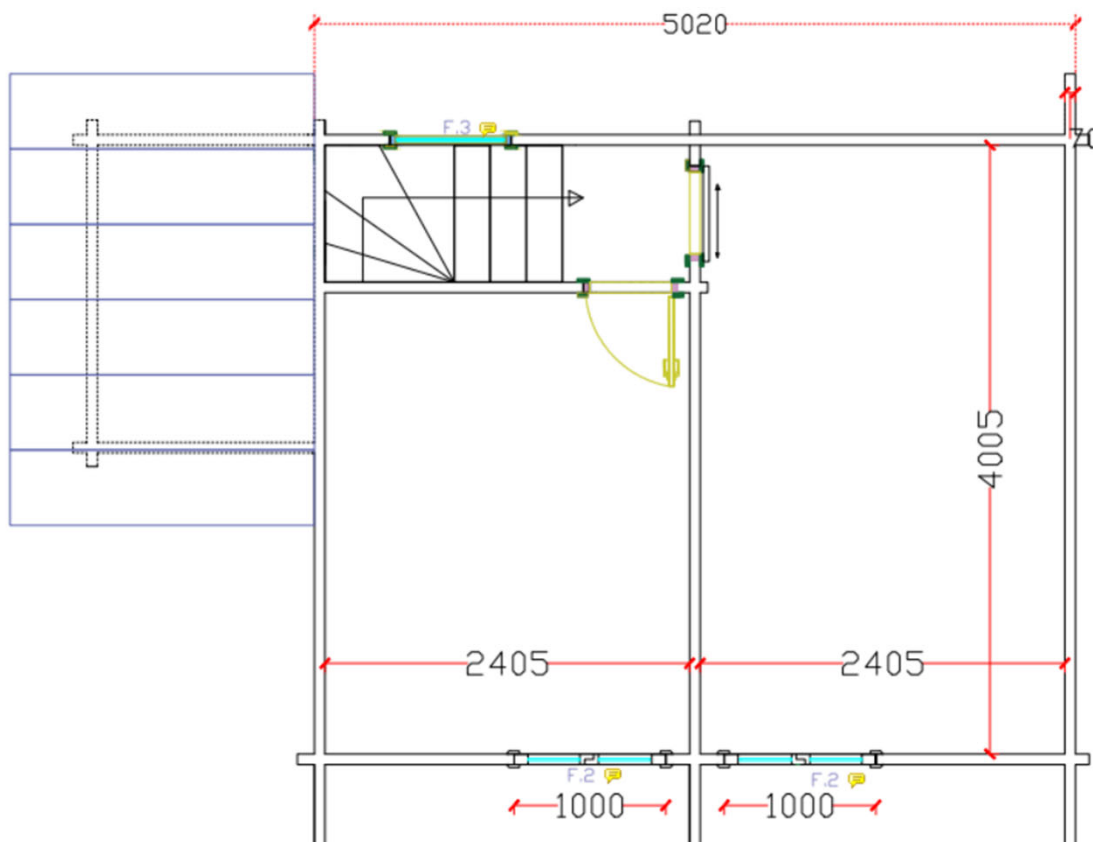

2 CHAMBRES A L'ÉTAGE

-25 M²



MINI DUPLEX XL pour les petits emplacements

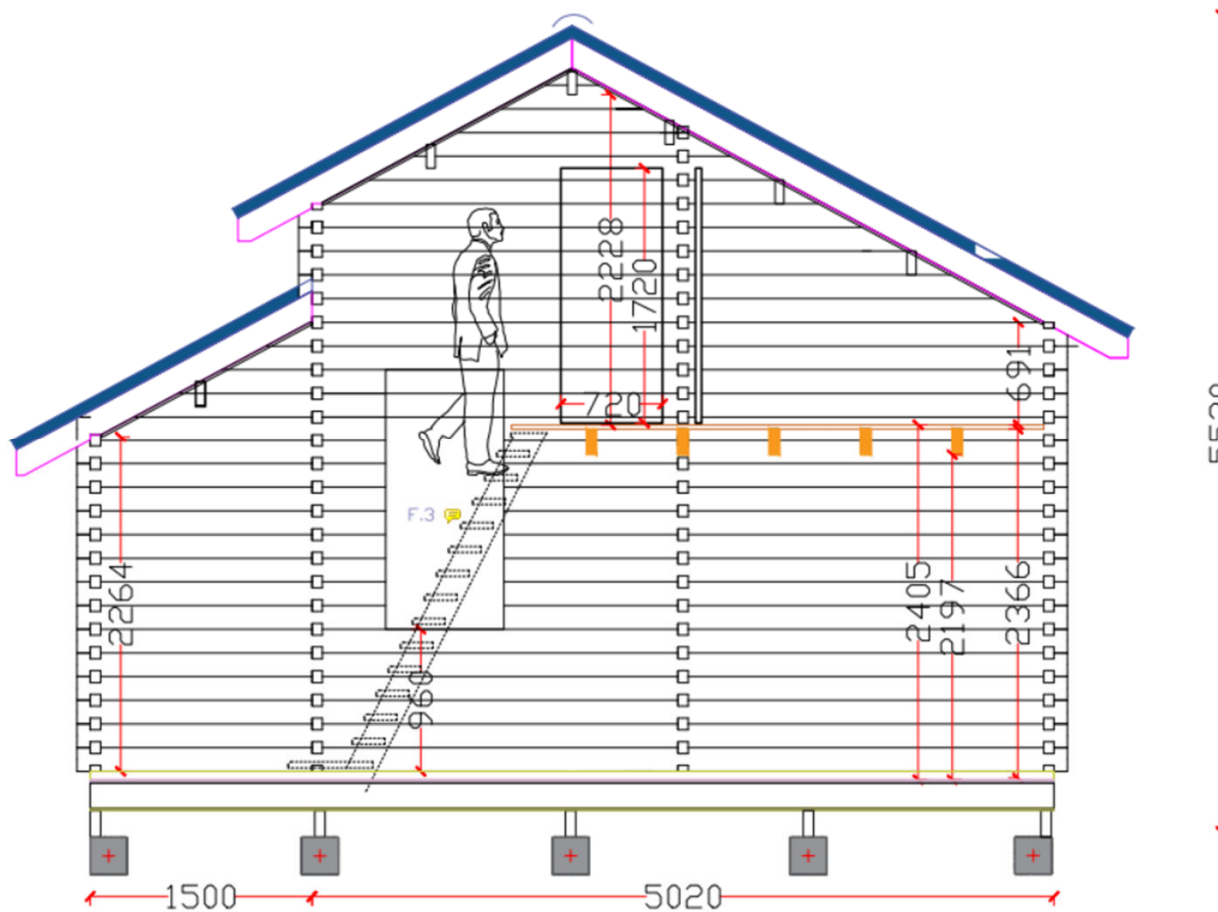

- 25 m² extérieur
- 24 m² intérieur RDC
- +
- 20 m² intérieur R1 +
- 16,30 m² de terrasse découverte avec pergola autoportée



MINI DUPLEX XL pour les petits emplacements

-25 M²

miniduplex 2022

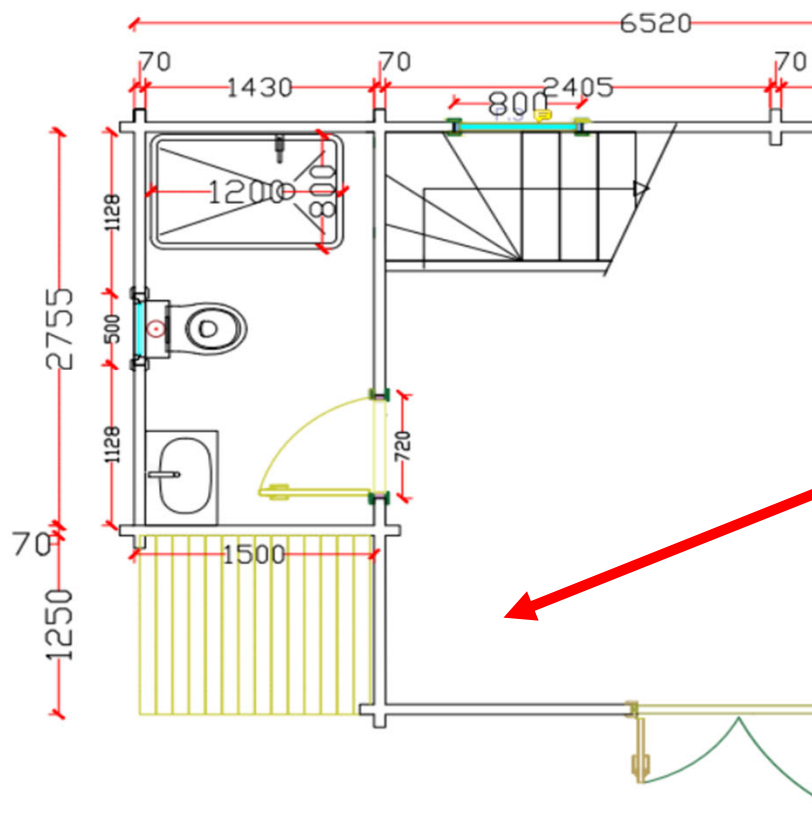

TRANSYLVANIE HABITAT
LE CHALET AUX COULEURS DE VOS ENVIES

MINI DUPLEX = Un rendement assuré



Selon plan déposé: Propriété exclusive de Transylvanie Habitat toute utilisation et reproduction interdite Code de la propriété intellectuelle - Article L111-1